

LifeASSURE™

ナイロンメンブレンフィルターカートリッジ EMZシリーズ



エレクトロニクスマーケット用 プラス荷電ナイロン66製メンブレン

超純水や精密部品洗浄、高純度薬品といった、高いろ過性能を要求されるエレクトロニクス市場用に開発された、プラスのゼータ電位による吸着効果を持つ親水性メンブレンカートリッジです。

製品の特長と利点

特長	利点
プラスのゼータ電位荷電を持つ親水性ナイロンメンブレン	●物理的目開きと電氣的吸着の両方で、高い粒子除去効果を発揮
高流量、低圧損	●新規ろ過機の導入時に設備スケールを小型化し、設備投資費用を低減 ●既存のろ過機においても、低圧損により消費電力などエネルギーコストの低減が可能
大きな有効ろ過面積	●ロングライフにより、交換作業回数とダウンタイムの低減など、トータルろ過コストの低減が可能

用途

- 各種フォトレジスト
- 高純度薬品
- 現像液
- エッチング液、剥離液

仕様

項目	LifeASSURE™ ナイロンメンブレンフィルターカートリッジ EMZ シリーズ	
ろ過精度	0.04μm、0.1μm、0.2μm、0.45μm	
有効ろ過面積	1m ² / 10インチカートリッジ	
材質	メンブレン	プラス荷電ナイロン66
	支持体	ポリプロピレン
	コア、外枠、エンドキャップ	ポリプロピレン
	ガスケット、O-リング	シリコーンゴム、フッ素ゴム、EPR
カートリッジ長さ (公称)	10インチ、20インチ、30インチ	
接続	226 O-リング (ツイストロック、フィン付)、222 O-リング (フィン付)、222 O-リング (フィン無し)	
	ダブルオープンエンドフラットガスケット	
最高使用温度	80°C	
最大許容差圧	0.55MPa@25°C	
推奨交換差圧	0.24MPa	
カートリッジ洗浄	超純水 (18MΩ・cm)	
完全性試験	出荷前に100%実施	

* 温度、濃度、エアレーション、その他の使用条件により、カートリッジ材料の適性は大きく変化します。使用前に実際の条件下でテストすることをおすすめします。

FlexN マルチゾーン メンブレンテクノロジー

メンブレンは、上流層が粗く、下流層が細くなる非対称構造となっています。

粗い上流層は、大きな粒子やゲル、コロイドを捕捉するプレフィルタートして機能し、微細な粒子を捕捉する下流層の目詰まりを軽減します。ろ材全体で効率良く異物捕捉することでロングライフを実現します。



LifeASSURE™ メンブレンろ材断面

グレード	上流側	下流側
EMZ004	0.00 μm	0.04 μm
EMZ010	0.0 μm	0.1 μm
EMZ020	0.0 μm	0.2 μm
EMZ045	0.0 μm	0.45 μm

Advanced Pleat Technology 構造

Advanced Pleat Technology 構造は、ジグザグ構造 (図1) を採用した設計で、サポート材との組み合わせにより、プリーツ間により広い空間ができます。従来の深さが均一なプリーツ (図2) は、内径部分で上流の空隙がすぐに満たされて詰まってしまうますが、Advanced Pleat Technology 構造のジグザグプリーツは、内径部分のプリーツ間のすき間が大きいので、異物を多量に保持することができます。同時に短いプリーツが既存の空間をうまく利用します。その結果、ろ材表面全体を有効な過面積として利用することができます。



図1: Advanced Pleat Technology 構造



図2: 従来のプリーツ構造

流量表

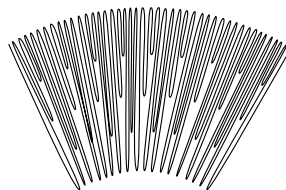

構造

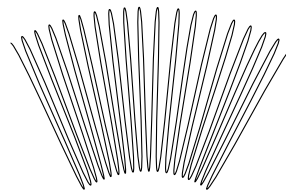
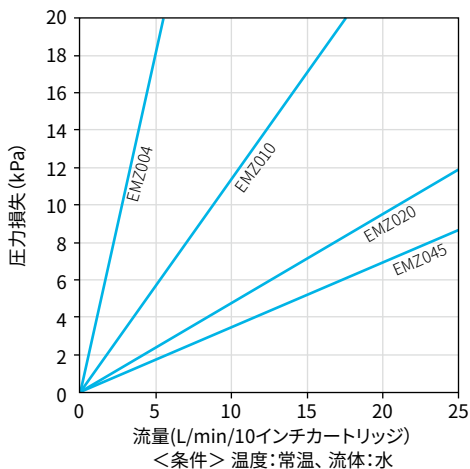
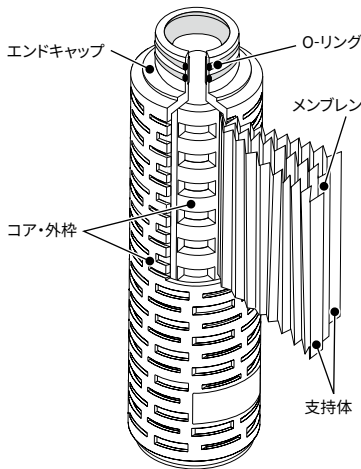

注文ガイド表

シリーズ	ろ過精度	F	長さ(公称)	形状	ガスケット/O-リング材質
EMZ	004 010 020 045		01 10インチ 02 20インチ 03 30インチ	E ダブルオープンエンド フラットガスケット※ B 226 O-リング ツイストロック、フィン付 C 222 O-リング、フィン付 F 222 O-リング、フィン無し	A シリコンゴム B フッ素ゴム C EPR

※0.04μmグレードを除く。

EMZ	0.1μm	F	20インチ	222 O-リング(フィン無し)	EPR
EMZ	010	F	02	F	C

注文コード **EMZ010F02FC**

各種数値は参考値であり、保証値ではありません。仕様及び外観は、予告なく変更されることがありますのでご了承ください。本書に記載してある事項、技術上のデータ並びに推奨は、すべて当社の信頼している実験に基づいていますが、その正確性若しくは完全性について保証するものではありません。使用者は使用に先立って製品が自己の用途に適合するかどうかを判断し、それに伴う危険と責任のすべてを負うものとします。売主及び製造者の義務は、不良であることが証明された製品を取り替えることに限定され、それ以外の責任は負いません。本書に記載されていない事項若しくは推奨は、売主及び製造者の役員が署名した契約書によらない限り、当社は責任を負いません。

3M、LifeASSUREは、3M社の商標です。



スリーエム ジャパン株式会社

フィルター製品事業部

<http://www.3mcompany.jp/filter/>

Please Recycle. Printed in Japan.
© 3M 2017. All Rights Reserved.

CUN-E19-B(1217)

カスタマーコールセンター

製品のお問い合わせはナビダイヤルで

0570-011-211

8:45~17:15 / 月~金 (土日祝年末年始は除く)
全国どこからでも市内料金でご利用いただけます